

日本最大級の国際インテリア見本市

今年も
東京ビッグサイトで
開催いたします!

The 39th JAPANTEX 2020 INTERIOR TREND SHOW

出展のご案内

出展申込書在中

11.11(水)・13(金)

東京ビッグサイト西3・4ホール

www.japantex.jp

建築+インテリアWEEK

The 39th
JAPANTEX 2020
INTERIOR TREND SHOW

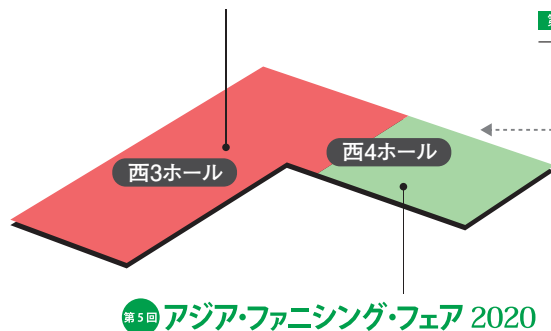

Japan Home & Building Show 2020

- | | | | |
|------|---------------|-----|---------------------|
| 第42回 | ジャパンホームショー | 第4回 | 団地・マンションリノベーション総合展 |
| 第6回 | 店舗・商業空間デザイン展 | 第5回 | トイレ・バス・キッチン空間・設備フェア |
| 第15回 | ふるさと建材・家具見本市 | 第3回 | イノベーションオフィス |
| 第4回 | 景観・ランドスケープ総合展 | 第6回 | トイレ産業展 |

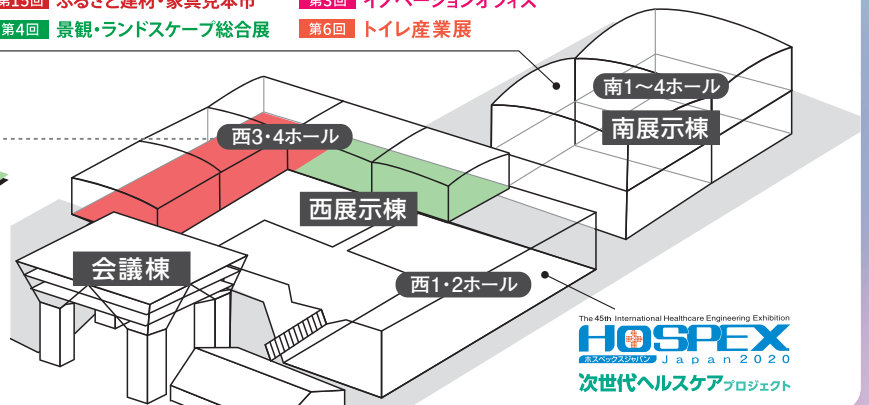

JAPANTEX2020 開催概要

名称	The 39th JAPANTEX2020 INTERIOR TREND SHOW	総面積	7,000m ² (予定) [2019年実績 10,000m ²]
主催	一般社団法人日本インテリアファブリックス協会 〒105-0012 東京都港区芝大門2-1-17 朝川ビル2階 TEL:03-3433-4521 FAX:03-3433-7860 http://www.nif.or.jp 一般社団法人日本能率協会 〒105-8522 東京都港区芝公園3-1-22 http://www.jma.or.jp	出展者数	180社(予定) [2019年実績 260社]
会期	2020年11月11日(水)～13日(金) 3日間	展示予定規模	340ブース(予定) [2019年実績 500ブース]
開催時間	10:00～17:00	来場予定者	67,000名 (建築+インテリアWEEK・合同開催全体)
テーマ	空間を装う インテリアファブリックス&デザイン	合同開催	Japan Home & Building Show 2020 第42回 ジャパンホームショー 第15回 ふるさと建材・家具見本市 第6回 店舗・商業空間デザイン展 第5回 トイレ・バス・キッチン空間・設備フェア 第4回 団地・マンションリノベーション総合展 第4回 景観・ランドスケープ総合展 第3回 イノベーションオフィス 第6回 トイレ産業展 アジア・ファニシング・フェア 2020
会場	東京ビッグサイト(東京国際展示場)西展示ホール3・4 〒135-0063 東京都江東区有明3-11-1 http://www.big sight.jp	同時開催	HOSPEX JAPAN 2020 ビルメン・ヒューマンフェア&クリーンEXPO 2020 第3回 香りデザイン東京 アグロイノベーション 2020
後援	経済産業省、日本貿易振興機構(ジェトロ)、 日本国際貿易促進協会、出展国大使館 (順不同、申請予定)	協賛	関連団体に申請予定

出展対象 (インテリア関連の出展者を広く募集します)

ウィンドートリートメント

カーテン、ブラインド、スクリーン、カーテンレール、
付属品、繊維素材、各種資材

フロアカバリング

カーペット、手織絨毯、ラグ・マット、フローリング、
コルクタイル、プラスチック系床材、畳、繊維素材

ウォールカバリング

壁紙、和紙、塗り壁、ペイント、タイル、襖紙、障子紙

ホームファッション

インテリア小物、クッション、タペストリー、
テーブルウェア、椅子張り地、タオル、寝装品、
額縁、ピクチャーレール、ファニチャー・家具、
インテリア照明

テクノロジー／デジタルプリント

縫製機械、施工機械、工具、インテリア関連
ソフト、プリンター、接着剤、リペア、クリーニング、
デジタルプリント技術

日本の伝統

布製品、和紙製品、木製品、漆器

インテリアパブリッシャー

報道、出版、情報

その他

テキスタイル図案、住宅関連の設備、
インテリア家電、装飾品、サービスなど

出展までのスケジュール (予定)

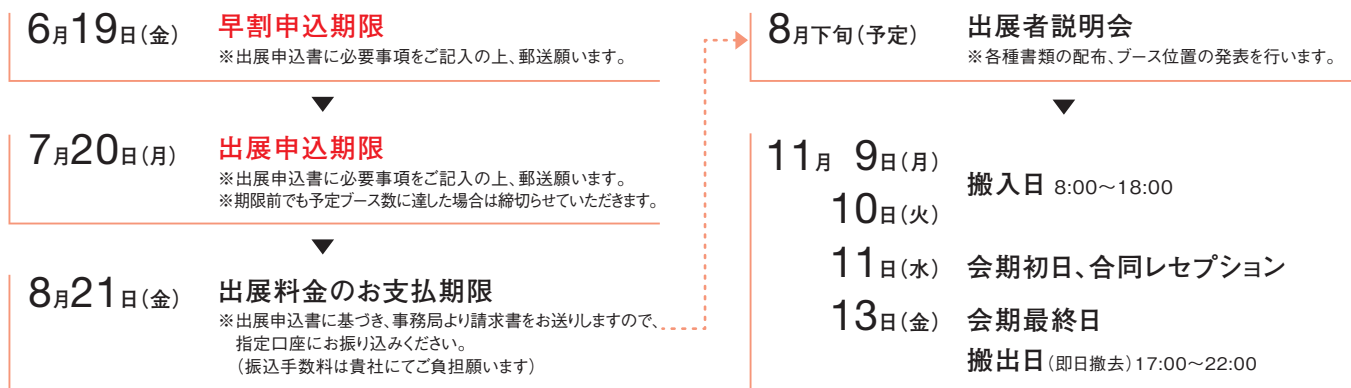

JAPANTEX でしか体験できない多彩な主催者企画

開催テーマに関連したセミナーやトレンド発信、
ビジネスに直結するイベントを多数企画しております。

JAPANTEX2019 実施企画事例(抜粋)

□ 開会式

会期初日、高円宮妃久子殿下、大内閣経済産業省大臣官房審議官をお迎えして開催しました。(一社)日本インテリアファブリックス協会・永嶋元博会長の挨拶に始まり、(一社)日本能率協会・中村正己会長の挨拶、大内閣経済産業省大臣官房審議官のご祝辞、花田正孝・JAPANTEX実行委員長の開催主旨説明に続き、高円宮妃久子殿下よりのお言葉、テープカットで3日間がスタートしました。



高円宮妃久子殿下

大内大臣官房審議官



永嶋会長

中村会長

花田実行委員長

□ セミナー／トークセッション

3日間で19講座を開催(インターネットでライブ中継)

インテリア産業協会主催パネルディスカッション 「IC・KSと社会的ウェルネス」～顧客提案のエビデンス～

ICやKSの業務は快適な住空間を提供するため、省エネ・環境・経済性・安全性など考慮し、クライアントに提案しています。デザインのみが注目されがちなICやKSが本来の役割を実例の画像を交え業界内外に訴求しました。



町田ひろ子アカデミー公開プレゼンテーション2019 「MICA不動産へようこそ」ビューティフルハーモニー令和を彩るインテリア

令和元年、中古マンションの再生を「MICA不動産」のインテリアコーディネーターとして生徒たちが提案。新しいライフスタイルを魅力的なテキスタイルの活用と共に、彩りある空間に展開。「B to B」を意識したプレゼンを行いました。



□ テーマ展示「INTERIOR TREND SQUARE」

Windows Paradise 2019 / JIIA+NIF

「プラチナ世代の3つの物語」～それぞれの「しあわせのカタチ」がここにある～。

インテリアコーディネーターと窓装飾プランナーのW資格者3人がプラチナ世代の今後の生き方や趣味を活かしたインテリアをバリエーション豊かにデザインしました。プロにも参考になる、アイデアとノウハウの詰まった空間でした。



佐々木剛



河西利枝子



石田剛

プレミアム／JAPAN

日本国内のインテリアファブリックス企業6社が自慢のファブリックスを、それぞれの個性を発揮して展示、旬のファブリックトレンドをご覧いただきました。

プレミアム／INTERNATIONAL

日本国内に流通している海外の輸入ファブリック5社が展示いたしました。海外の上質なインテリアファブリックスをじっくりとご覧いただきました。



その他の企画展示 その他にもバラエティ豊かな企画展示で、JAPANTEXを彩りました。

- 日本インテリアファブリックス協会(NIF)40周年特別企画
- ファクトリーアウトレット
- 第16回インテリアデザインコンペ
- NIF×RoomClip
- NIF・YOUNGTEXTILE2019
- 「第1回デジタルプリントインテリア・フォーラム」デジタルプリントエリア
- プレゼンテーションタイム
- アカリ・イマージュ2019 Interior essence
- 第13回高校生ものデザインコンテスト入賞作品展示
- Houzz in JAPANTEX

来場者・出展者の声 (来場者・出展者アンケートより)

来場者の声 Visitor's Voice

- 思ったより多くの会社が出展していて、沢山のことが学べました。
- 最新の技術を
知ることができました。
- セミナーで
プロの話が
聞けて良かった。
- 普段あまり見られない
メーカーの商品を
拝見できて
大変参考になりました。
- 最新の製品を
多くを拝見できて、
とても有意義でした。
- 商品知識をつけて販売に
つなげられるようにしたいです。
- 色々なものを効率よく
見ることができるのが
良いですね。
- ライティングの会社が多くあり
いろいろなデザインを知ることができた、
もっと時間が欲しいと思いました。

出展者の声 Exhibitor's Voice

- 最新トレンドの
提案や紹介の継続を
期待します。
- 次回出展できれば、
もっと良いブースでお客様に
感動を与えたいです。
- ねらい通りの業態が
来場してくれたので
非常に良かったです。
- 教育・災害・福祉・未来などで
新しいインテリアの
形や役割を提案できた。
- とても活気を感じました!
セミナーやプレゼンテーションが
好評だったと思います。
- 人通りが多くて良かった。
もう少し広い
ブースでも良かった。
- 関連企業が
多く来場したので
来年も出展を
検討したい。
- 沢山の来場客があり
大変良かったと思います。

来場動員活動 (JAPANTEX2019 実施例)

多彩な広告展開と媒体によるバックアップで、
JAPANTEXの認知を深め、さらなる集客の増加をはかります。

□ 広告

- ◆業界紙を中心に開催3カ月前から計画的・継続的に実施しました。
- ◆JAPANTEX2019への動員は、関連業種・対象先を考慮して媒体を選定して告知しました。
- ◆広告原稿は、イメージを統一するために、メインビジュアルを中心に制作しました。



JAPANTEX2019告知広告原稿

□ パブリシティ

- ◆業界紙・誌、専門紙に対し幅広く発信しました。
- ◆Webでの告知を強化。(JAPANTEXのホームページの充実。ブログ、メルマガ、ツイッター、フェイスブック、Instagramを活用。)
- ◆インテリアコーディネーターへのメール配信、インテリアデザイナーへのメール配信を行い、来場促進を強化しました。
- ◆窓装飾プランナーのメルマガ、Twitter、Facebook、LINE@公式アカウントでセミナー、イベント情報を定期的に開催前2カ月間配信しました。

◆JAPANTEX2019主な掲載媒体

分野	主な掲載媒体
繊維関連	繊維ニュース、織研新聞
インテリア・内装関連	室内装飾新聞、どリーむ、日装連新聞、インテリアビジネスニュース、東京室内装飾新聞、IDB、JCMニュース、JCIF関東ニュース、JCIF(ジェイシフ)
インテリア・家具関連	家具新聞、ホームリビングAmbiente、ルームファニッシング
寝装関連	LIVING-BIZ
建設・ハウジング関連	ハウジング・トリビューン、建通新聞
建材・資材関連	サッシタイムス、産繊新聞
その他	LAURELNEWS、金物情報ニュース、イベントカレンダー、見本市展示会通信、総合報道、CeV21
一般紙・誌	読売新聞、中部経済新聞

□ 会期中の取材

会期中TBSラジオ(金曜たまむすび「とにかく壁紙のはなし」提供:ヤヨイ化学)の取材が入りました。安東弘樹アナウンサーがヤヨイ化学販売、シンコールインテリア、東リ、ルノン、ギャラククス貿易の各ブースで今注目の壁紙について取材しました。

□ 招待券配布活動

- ◆出展者より配布: 約58,000部
- ◆事務局より配布: 約50,000部
過去本展来場者／各種団体／各種協会／学校など



□ ホームページの開設

- ◆Web事前登録(無料)フォームにて来場事前登録を実施。
- ◆招待状請求(無料)フォームにて招待状請求に対応。



公式ホームページ

メリット 1 インテリア、住宅・建築業界のプロ約40,000人が来場!

インテリアコーディネーター、窓装飾プランナー、インテリアプランナーや建築士などの有資格者が多数来場。
 インテリアトレンドの発信と快適住空間の提案からインテリアの今を実感していただけます。
 新製品の紹介をはじめ業界のトップクリエイターのトークセッションとビジネスに役立つセミナーを多数企画し来場促進をはかります。

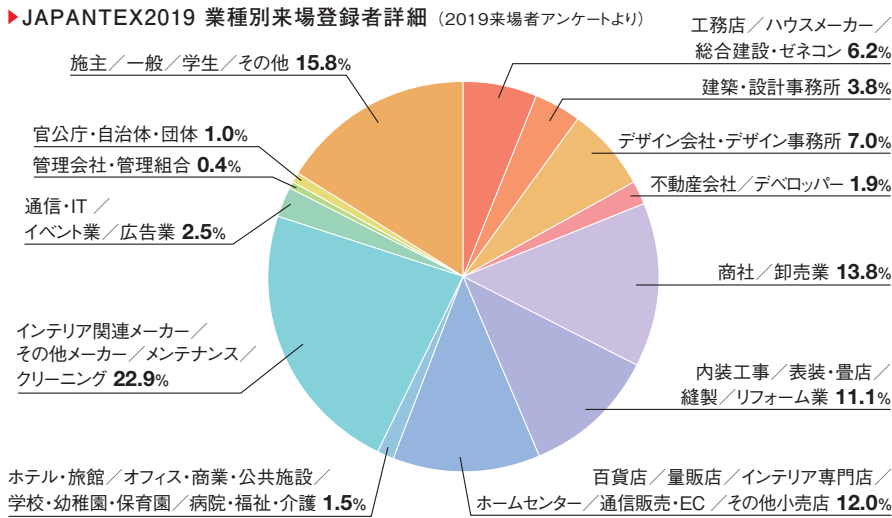

前回来場登録者数
40,664名

インテリアコーディネーター 829名
 窓装飾プランナー 253名
 プレス関係 158名
 が参加されました!

※本展の来場者数は登録1回につき1カウントです。複数日・複数回お越しの場合でも1カウントとしています。
 Japan Home&Building Show2019, Asia Furnishing Fair 2019, トイレ産業展, 香りデザイン東京, ビルメンヒューマンフェア&クリーンEXPOを含む

メリット 2 多くの出展者からの高い満足度。(2019出展者アンケートより)

「ビジネスパートナーシップ」「プレゼンテーションタイム」など新規顧客獲得、ビジネス拡大、商品PRに活用いただける数々の主催者企画によりビジネスユーザーの来場者も多く出展者は高い満足度を示しています。

▶ 今回のご出展の効果はいかがでしたか?

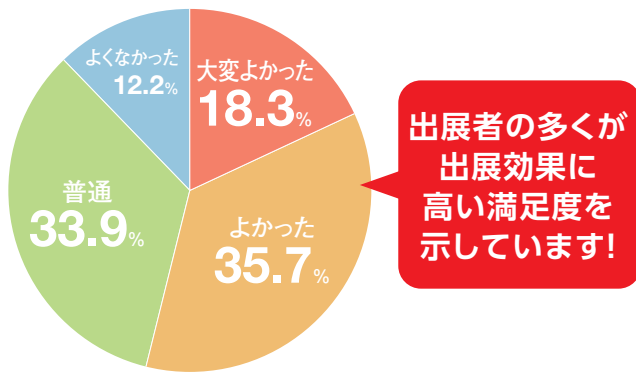

▶ JAPANTEX2020に出展されますか?

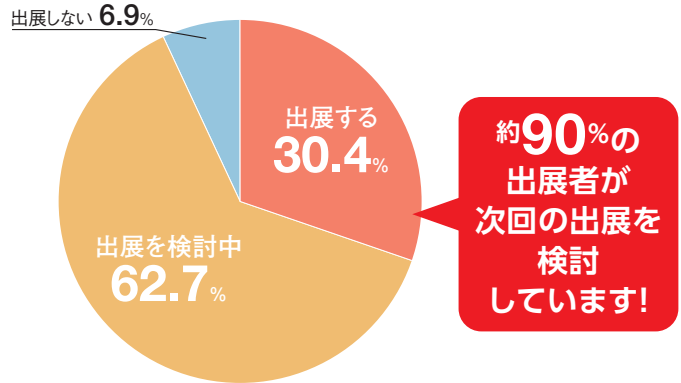

メリット 3 新たなネットワーク構築・受注増のチャンス!(2019出展者アンケートより)

Japan Home & Building Showとの合同開催により、新たな来場者層を取り込めます。
 インテリア業界から建築業界の幅広いビジネスネットワークの構築にも寄与します。

▶ 今後の取引にどのような効果が期待できますか?

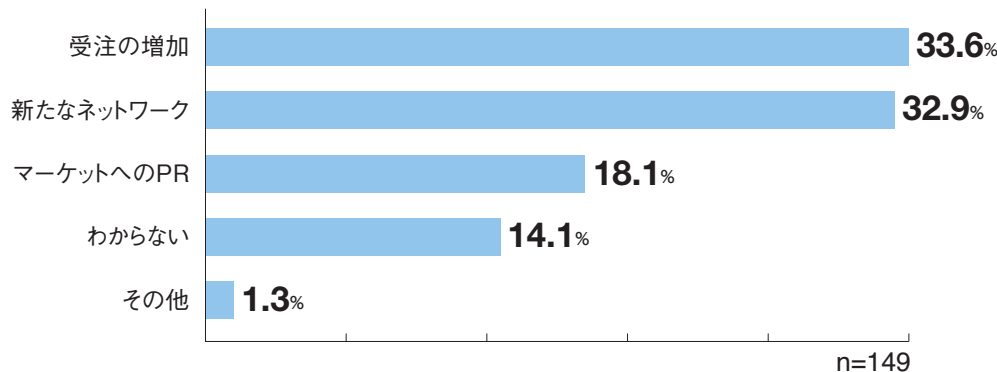

**受注の増加・
ネットワーク構築にも
寄与します!**

来場者アンケート結果

来場目的 (複数回答)

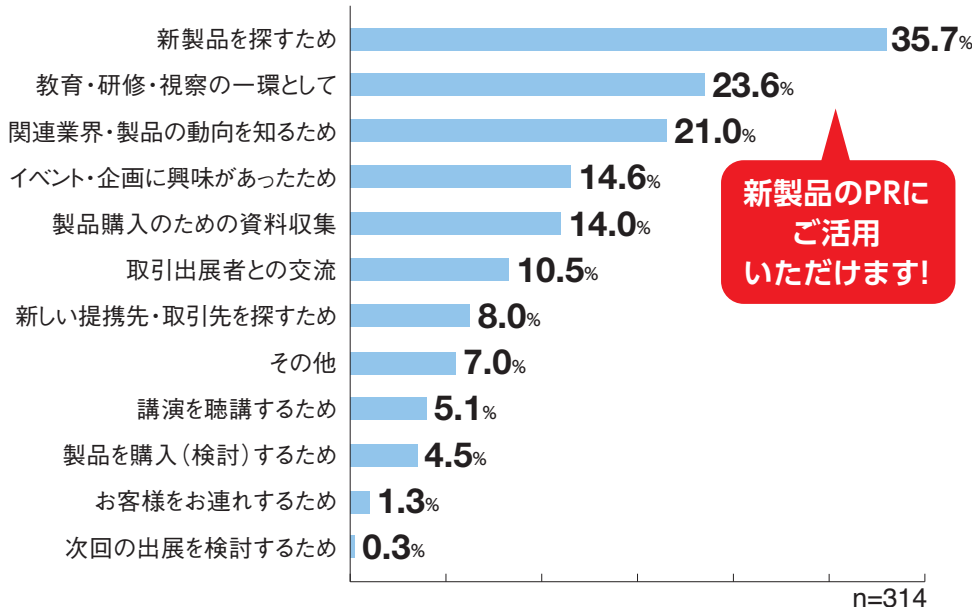

新製品のPRにご活用いただけます!

地域別

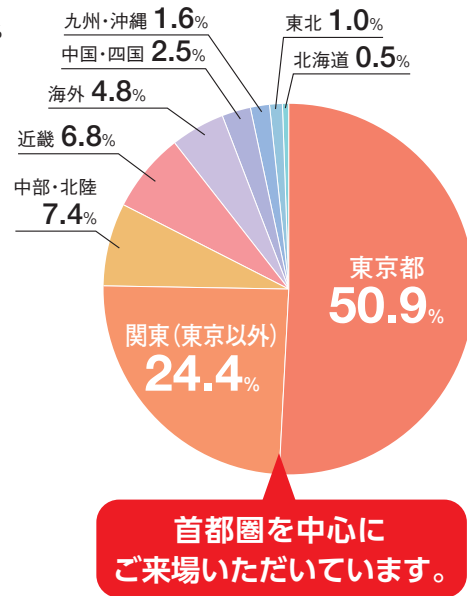

来場者感想

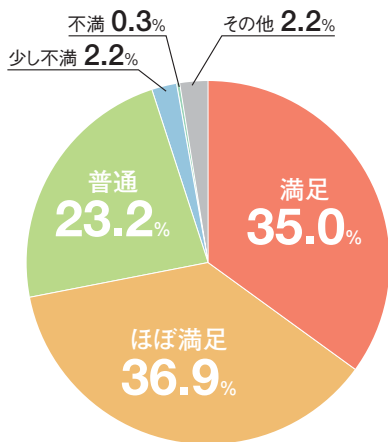

来場回数

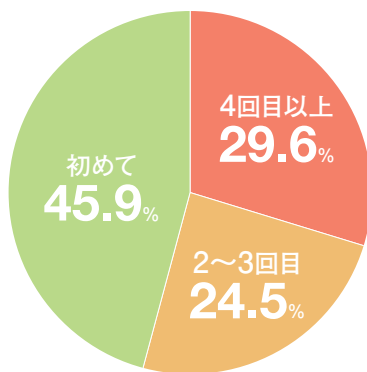

次回は来場しますか?

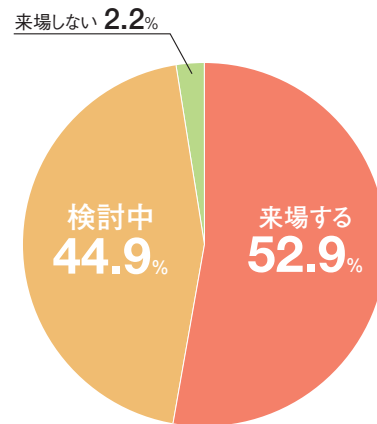

良かった企画 (複数回答)

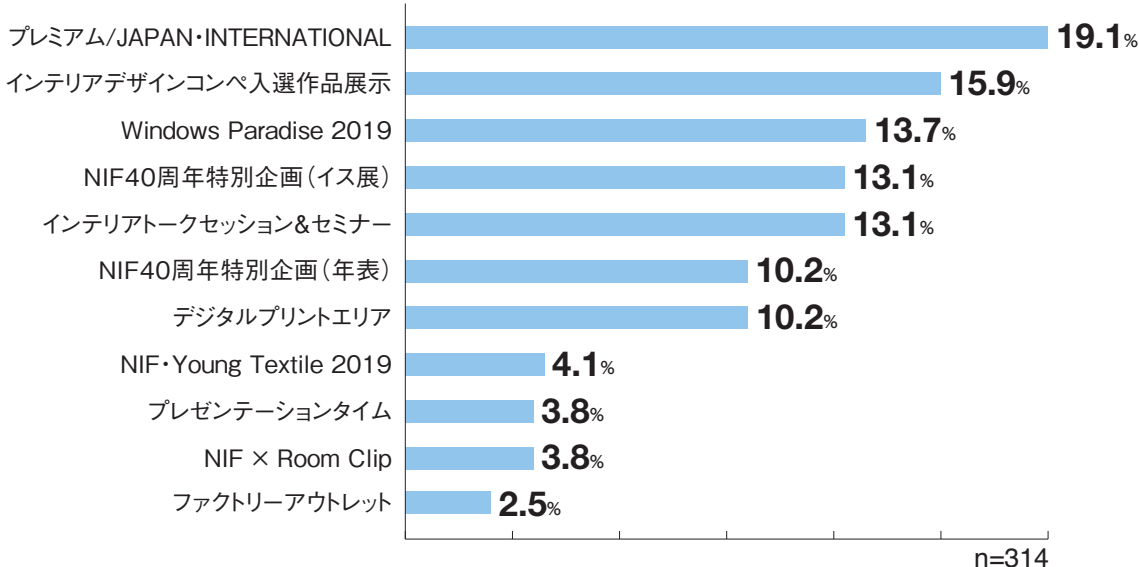

JAPANTEX2019 出展者 (50音順)

あ アカリ・イマージュ インテリアエッセンス
朝日ラバー / アトリエPAPERMOON /
荒川技研工業 / エルックス /
SOU DESIGN / 中愛 /
つなぐデザインマネジメント /
ディクラッセ / 東京デザインパーティー /
フレイムス / 守田漆器 /
ライティングデザインスクール /
リコー化成

アカリ・イマージュ

企画エリア デザインバザール

エルックス / 大崎 温子 /

ジュリアインテリア /

スペースデザインカレッジ /

スワン電器 /

SONOBE DESIGN OFFICE /

NAGANE HIROSHI /

日本福祉デザイン専門学校 /

Feel Lab / mag design labo /

丸光商店 / 山脇美術専門学校 /

Light Industry / ワイ・エス・エム

Astrid Davids Design & Color Concept

Arms

グランド印刷

安徽中弘鑫源紡織

ANHUI HONRENCO. (GROUP)

anrec (アンレック)

日昇

インターフォルム

インテリア情報企画

芜湖易智进出口

エスケー化研

大阪国際経済振興センター

オリエンタルムーン

か KISMET TEKSTİL ÜRÜNLERİ SAN. VE TİC
ギャラククス貿易
Qingdao Tida International Trade Co., Ltd.
クォーターリポート
クラーク & クラーク
グローバル工房
桑デザインスタジオ
ゲーテハウス
Taiwan Textile Federation
Li Peng Enterprise /
Golden Seal International Trade
Fair Service Agency /
TUNTEX INCORPORATION /
TAIWAN TEXTILE /
TAI ERH ENTERPRISE /
SANTA MONICA /
Ningxia Dabin Home Textile
Technology /
VANTTEX INTERNATIONAL

さ Southeast Anatolian Carpet
Exporters Association

サビア

三協立山 三協アルミ社

三宅 利佳

サンフェルト

サンローズ テックスビジョンミカワ 開催委員会

サンレジャン

上海福貿展覽服務

浙江艾倫新材料

上海鋭文貿易

上海豪潤家纺

上海馨捷貿易

絨毯ギャラリー

シンコールインテリア

住江織物

関家具

華興 ZHEJIANG HUAXING
FEATHER & DOWN PRODUCTS

瀬戸内デニム

Y.S.D LONDON / 右下 誠

蘇州華盛纺织装饰用品

た ダイセン

立川ブラインド工業

中芸新国際展覧 (北京)

深陽新元窗簾製品 /

南通瑞瑞貿易 /

淄博飞獅巾被 /

北京築景國際貿易 /

海寧瑞迪紡織品 /

嘉兴泰尔順纺织 /

青島新陽光家用品 /

煙臺瑞和豐家纺 /

南通紫玉蘭紡織品 /

浙江詩梵尼貿易 /

南通歐琳斯特家居用品 /

常熟市正太紡織 /

杭州牧森進出口 /

寧波海洋紡織品 /

臨海市和隆紡織品 /

遠夢家居用品 /

Tianjin Redsea Textile

テイシーシー

上海明惟國際貿易有限公司

デジタルプリント インテリア・フォーラム

オスク /

J&S international /

森林堂 /

Propelua (プロペラ) /

ホーコース /

前平内装 /

リック /

Tela's Design

東亜コルク

東京表具経師内装文化協会

清水達也 / オルク有限公司

春原敏雄 / 春原表具店

東リ

トソー

な 南通驪馳家居用品

ニチベイ

日本ダム

日本カーペット工業組合

英国羊毛公社日本支部 / オノ /

川島織物セルコン / サンケミカル /

住江織物 / スミヨシ /

田島ルーフィング / 東リ /

東レ・アムテックス /

トア紡マテリアル /

IICRC JAPAN 日本カーペットクリー

ナーズアカデミー /

日本絨氈 / 日本省力機械 /

長谷虎紡績 / 比染紡績 /

堀田カーペット / 村上敷物 /

ヤマトボウ / 山本産業 /

吉田房織物 / ワールド敷物加工

日本建設インテリア事業協同組合
連合会 (ジェイシフ)

日本省力機械 / Neo TAPIS

日本室内装飾事業協同組合連合会

は HOUZZ JAPAN

PAO WOW TATAMI

浅井商店 /

818

Patternsfrom Agency

ファインアート

福井コンピュータアーキテクト

房屋KAJIYA (梶谷商店)

藤井制作室

Fusion Home Fashions International

プラネット

Fullness × M's

フルネス / エムズ

フロイデンベルグ・スパンウェブ・ジャパン

ホソバデザイン

ホワイエ

香港貿易發展局

ま 町田ひろ子アカデミー

南三陸シン工房

ミマキエンジニアリング

や ヤヨイ化学販売

ヤヨイ化学工業

YUTES NATURAL FABRICS

ユニオンデザイン

ユニチカ

ら LIME LIGHT

三共紙店

ラジエル

リンテックサイシステム

RoomClip

ルノン

スリーエム ジャパン

わ ワイ・エム・ケー長岡

INTERIOR TREND SQUARE

◆ Windows Paradise

アスワン /

Rデコール /

インテリア紅葉 /

インテリア産業協会 /

カリモク家具 /

川島織物セルコン /

極東産機 /

クラシカ /

コイズミ照明 /

五洋インテックス /

サイレントグリス /

サンゲツ /

進弘産業 /

シンコールインテリア /

住江織物 /

大光電機 /

立川ブラインド工業 /

ダルクデコ /

東京オーダーカーテン /

東リ /

トソー /

ナショナル物産 /

なる良 /

ニチベイ /

フェデボリマーブル /

フジエキスタイル /

プラス プラン /

ホームデコア /

マナトレーディング /

マルニ木工 /

みはし /

リリカラ /

◆ プレミアム/INTERNATIONAL

コルティナ

LINAS

テシード

Cole & Sons

トモデコール

SMDテキルタイル/ILIV

ナショナルインテリア

JAB

FABRISTA

イシカワ/ブルーベルグレイ

◆ プレミアム/JAPAN

川島織物セルコン /

サンゲツ /

シンコールインテリア /

住江織物 /

東リ /

リリカラ /

全国高等学校インテリア科教育研究会

大分県立鶴崎工業高等学校 /

沖縄県立浦添工業高等学校 /

香川県立高松工芸高等学校 /

鹿児島県立鹿児島工業高等学校 /

熊本県立熊本工業高等学校 /

静岡県立科学技術高等学校 /

千葉県立市川工業高等学校 /

東京都立工芸高等学校 /

長崎県立長崎工業高等学校 /

福岡市立博多工業高等学校 /

三重県立伊賀白鳳高等学校 /

宮崎県立宮崎工業高等学校 /

宮城県工業高等学校

NIF YOUNG TEXTILE

秋田公立美術大学 / 大阪芸術大学 /

岡山県立大学 / 金沢美術工芸大学 /

九州産業大学 / 京都市立芸術大学 /

京都精華大学大学院 / 京都造形芸術大学 /

神戸芸術工科大学 / 女子美術大学 /

女子美術大学短期大学部 /

仁愛女子短期大学 / 成安造形大学 /

多摩美術大学 / 東京芸術大学 /

東京造形大学 / 東北芸術工科大学 /

長岡造形大学 / 名古屋芸術大学 /

広島市立大学 / 文化学園大学 /

文星芸術大学 / 武蔵野美術大学 /

横浜美術大学

各種出展料

※価格に消費税は含まれておりません。※システム仕器(アルミポール)は黒塗装です。

フリータイプブース(6ブース以上及び継続出展は割引があります。お問い合わせください。)

1ブース=9m²(3m×3m) **早割 400,000円**

内容 **通常 450,000円**

パンチカーペット	注意 必ずカーペットなどで床を仕上げてください。	×
後壁(H2.7m 黒ポール システムパネル仕様、白ビニル仕上げ)*		○
側壁(H2.7m 黒ポール システムパネル仕様、白ビニル仕上げ)*		○
ブース番号板*		○
電気工事(1ブース 100V/300Wまでの一次幹線工事)	300W	

*隣接ブースがない場合はシステムパネル及びブース番号板は建てません。(スペース渡し)

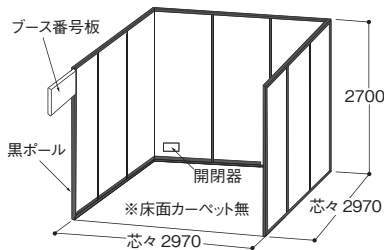

フリータイプブース ※写真は6ブース

パッケージタイプブース(1~4ブースまで)

1ブース=9m²(3m×3m) **早割 469,000円** 2ブース **911,000円** 3ブース **1,351,000円** 4ブース **1,789,000円**
通常 519,000円 **1,011,000円** **1,501,000円** **1,989,000円**

内容	1ブース	2ブース	3ブース	4ブース
パンチカーペット	9m ²	18m ²	27m ²	36m ²
後壁(H2.7m 黒ポール システムパネル仕様、白ビニル仕上げ)*	○	○	○	○
側壁(H2.7m 黒ポール システムパネル仕様、白ビニル仕上げ)*	○	○	○	○
ブース番号板*	○	○	○	○
電気工事(1ブース 100V/300Wまでの一次幹線工事)	300W	600W	900W	1200W
バラベットの(黒)	一式	一式	一式	一式
社名サインボード	1枚	1枚	1枚	1枚
インフォメーションカウンター	1台	1台	1台	1台
パイプイス	1脚	1脚	1脚	1脚
LEDスポットライト	2灯	4灯	6灯	8灯

*隣接ブースがない場合はシステムパネル及びブース番号板は建てません。



パッケージタイプブース ※写真はコーナースタンド(1ブース)



パッケージタイプブース ※写真はコーナースタンド(2ブース)

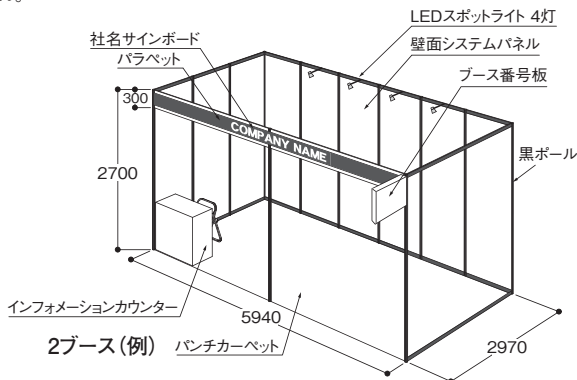
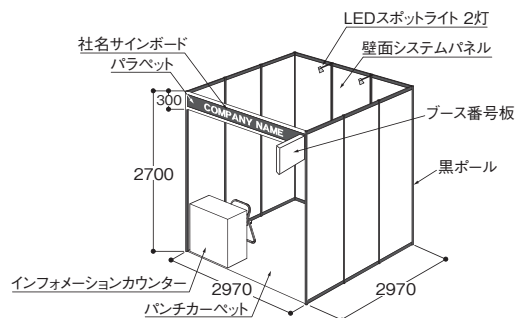

コンパクトブース

●1社1ブース限定(先着12ブース)
 1ブース=4m²(2m×2m) **早割 213,900円**

内容 **通常 234,600円**

パンチカーペット	4m ²	
後壁(H2.4m 黒ポール システムパネル仕様、白ビニル仕上げ)*	○	
側壁(H2.4m 黒ポール システムパネル仕様、白ビニル仕上げ)*	○	
ブース番号板*	○	
電気工事(1ブース 100V/300Wまでの一次幹線工事)	300W	
バラベットの(黒)	一式	
社名サインボード	1枚	
LEDスポットライト	1灯	
インフォメーションカウンター	×	
パイプイス	×	

*隣接ブースがない場合はシステムパネル及びブース番号板は建てません。

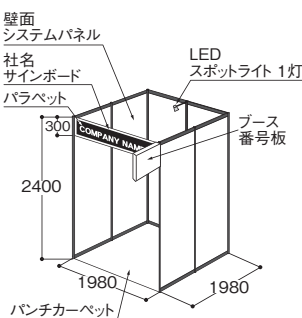

オプション・その他

- ◆**コーナースタンド保障料金**
 (1ブースでの出展者対象)
50,000円
 角のブース位置を約束。
- ◆**三面開放料金**
 (4ブースでの出展者対象)
60,000円
- ◆**高さ制限**

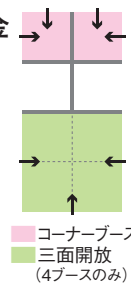

ブース数	高さ
1ブース~5ブース	2,700mm
6ブース以上	4,500mm (隣接ブースより1mセットバック)
コンパクトブース	2,400mm

早割申込期限 2020年6月19日(金) 必着 **通常申込期限 2020年7月20日(月)**

出展料金支払方法: 出展申込書に基づき、事務局より請求書を送りますので、指定口座までお振り込みください。また、振込手数料は貴社・貴団体にてご負担ください。

お問い合わせ先



一般社団法人
日本インテリアファブリックス協会

〒105-0012 東京都港区芝大門 2-1-17 朝川ビル2階
 TEL:03-3433-4521 FAX:03-3433-7860
 e-mail:nif2020@nif.or.jp www.japantex.jp